

П-4430/21

15378
-152

П 10
1653

1954
M11

П 10
1653

МИНИСТЕРСТВО АВТОМОБИЛЬНОГО ТРАНСПОРТА И ШОССЕЙНЫХ ДОРОГ
РСФСР

Ленинградское
Управление
автомобильного
транспорта

Ленфилиал
Научно-исследовательского
института
автомобильного транспорта

Автодорожная
секция ЛОО НТО
СТ и ГХ

ИНФОРМАЦИОННО-ТЕХНИЧЕСКИЙ ЛИСТОК

П 10
1653

№ 12 (45)

15 июня 1957 г.

ПРИСПОСОБЛЕНИЕ ДЛЯ ПРОВЕРКИ БАЛОК
ПЕРЕДНИХ ОСЕЙ

ЗАМОК ВЕЩЕВОГО ЯЩИКА АВТОМОБИЛЯ
ГАЗ М-20

г. ЛЕНИНГРАД

При отсутствии погнутости балки, показания микрометрических головок будут находиться на нулевых делениях. При погнутости балки в любой плоскости микрометрические головки необходимо будет поворачивать до тех пор, пока они не упрутся в противоположный диск и покажут истинный прогиб в мм.

Внедрение приспособления, описанного выше, позволило ускорить процесс проверки балок и снизить трудоемкость на данной операции вдвое.

Кроме того, более точный контроль углов поперечного и продольного наклонов шкворней и погнутости балки уменьшил износ шин передних колес и деталей рулевой трапеции.

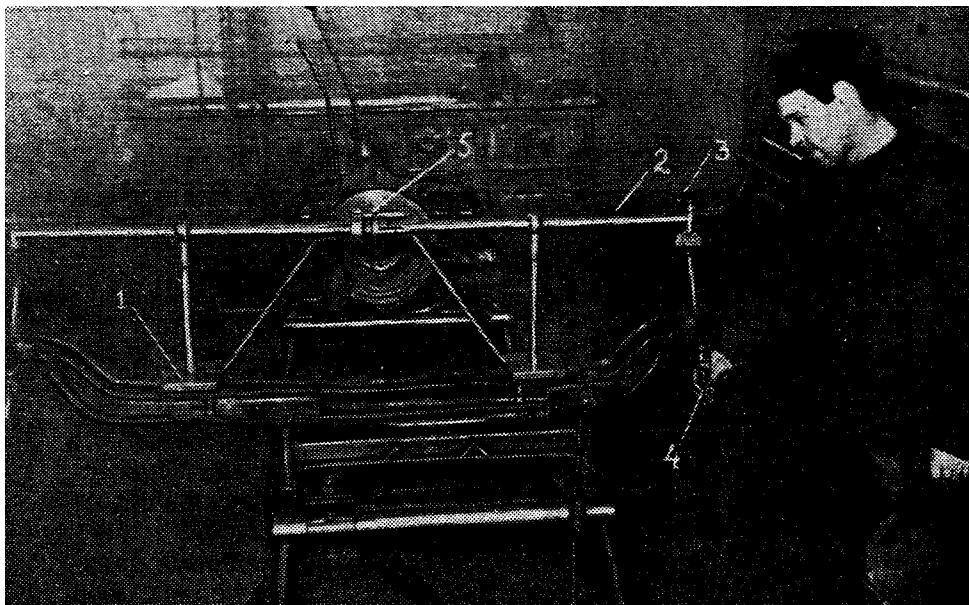

ЗАМОК ВЕЩЕВОГО ЯЩИКА АВТОМОБИЛЯ М-20

М. Г. РЫБКИН

Ленинградский завод по ремонту легковых автомобилей

Замок вещевого ящика, установленный на автомобиле ГАЗ М-20 «Победа», состоит из 8 деталей, сложных как для изготовления, так и в ремонте.

Рационализатор завода — инструментальщик цеха тов. Волков А. А. предложил оригинальную конструкцию замка вещевого ящика, состоящего из 6 деталей несложных в изготовлении и обеспечивающих хорошую работу замка.

При использовании кокилей для отливки основных деталей замка, его изготовление значительно упрощается и стоимость снижается.

Детали замка и его конструкция показаны на рисунках.

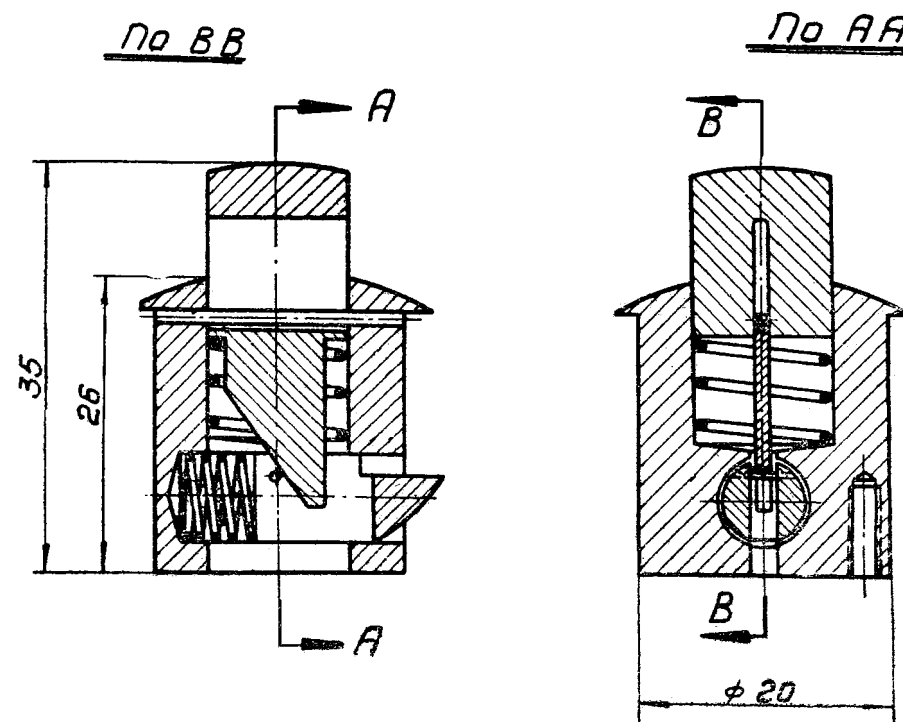

ПРУЖИНА
 Проволока пружинная 15п
 ГОСТ 1071-41
 Калибр 38-40 Rc

ПРУЖИНА
 Проволока пружинная 15п
 ГОСТ 1071-41
 Калибр 38-40 Rc

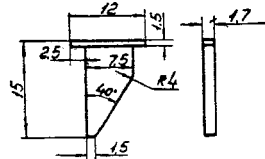
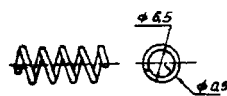
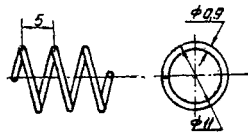

ЗУБ
 Материал: Ст 45

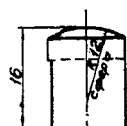

КНОПКА
 Материал: Ст 3

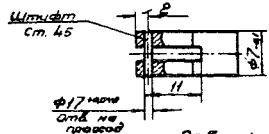
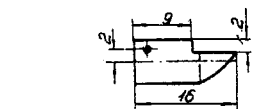
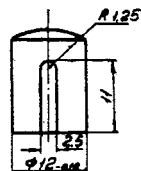

СОВУШКА
 Материал: Ст 3

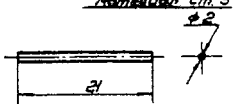
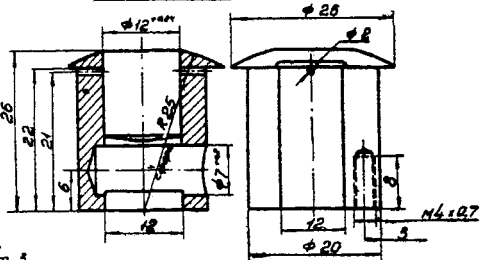

ШТИФТ
 Матер. Ст 45

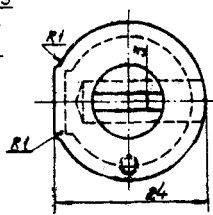

КОРПУС
 Материал: дюрал. спрф.

03 1957 г.
 АКТ № 1206

Редакционная коллегия: С. Ф. Васильев (редактор),
 О. Ф. Шагин, В. В. Бекман,
 Н. Я. Хархута

Адрес редакции: Ленинград, Апраксин двор, корп. 1, пом. 58-61.
 Тел.: А 1-97-97 (по вопросам автотранспортной тематики.),
 А 5-87-65 (по вопросам дорожной тематики).

Подписано к печати 13/VII 1957 г.

М-28089

Парголовская тип. Зак. 2544-500